

BST12/12i

Apilador eléctrico de iones de litio

Apilador eléctrico de iones de litio con elevación inicial
1200 kg

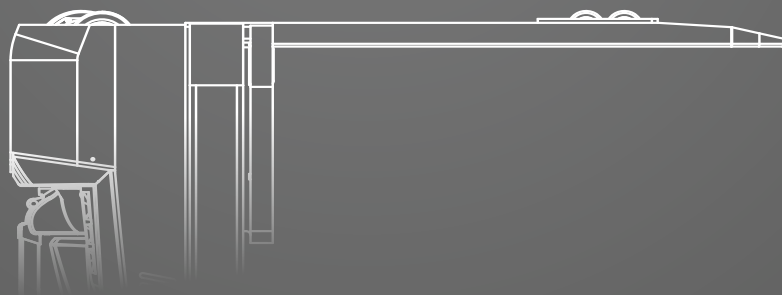
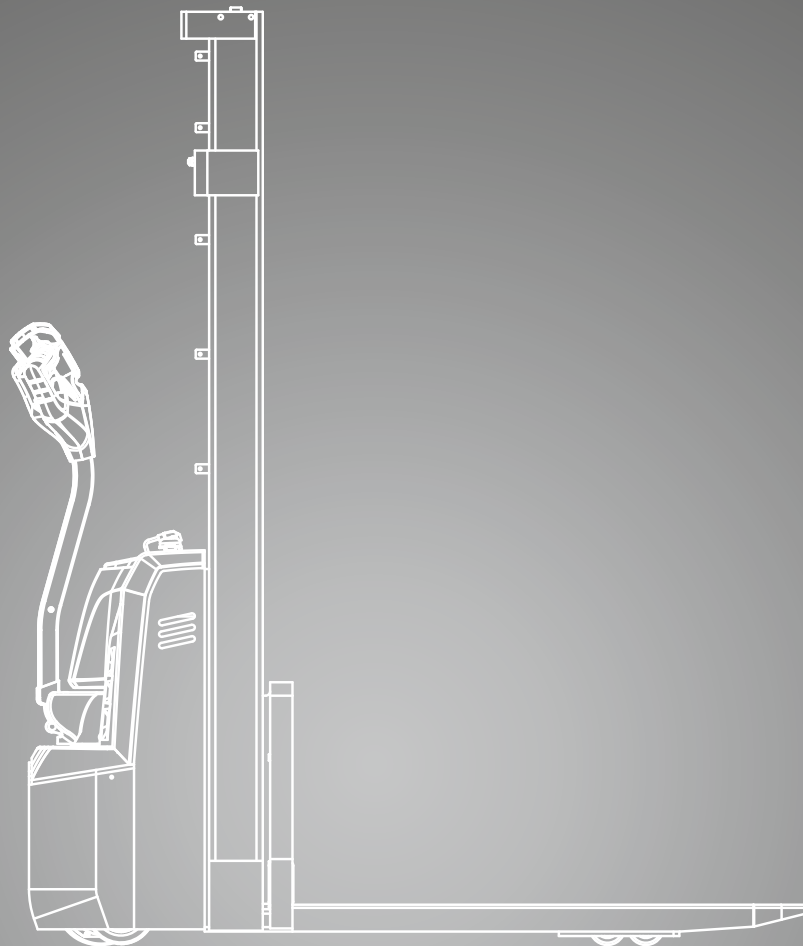

DIMENSIONES

BST12

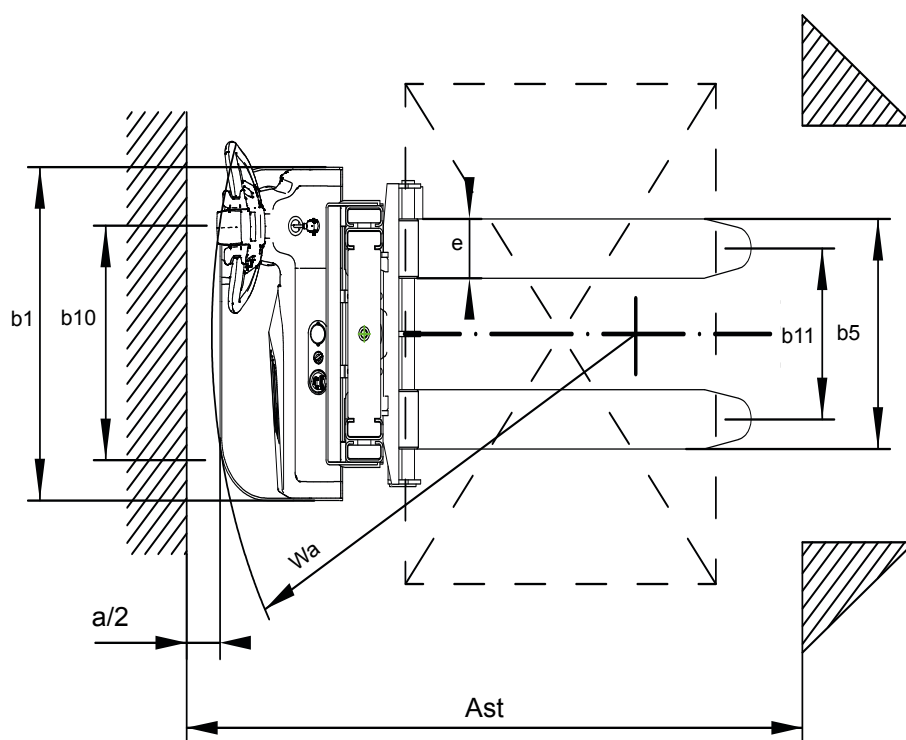
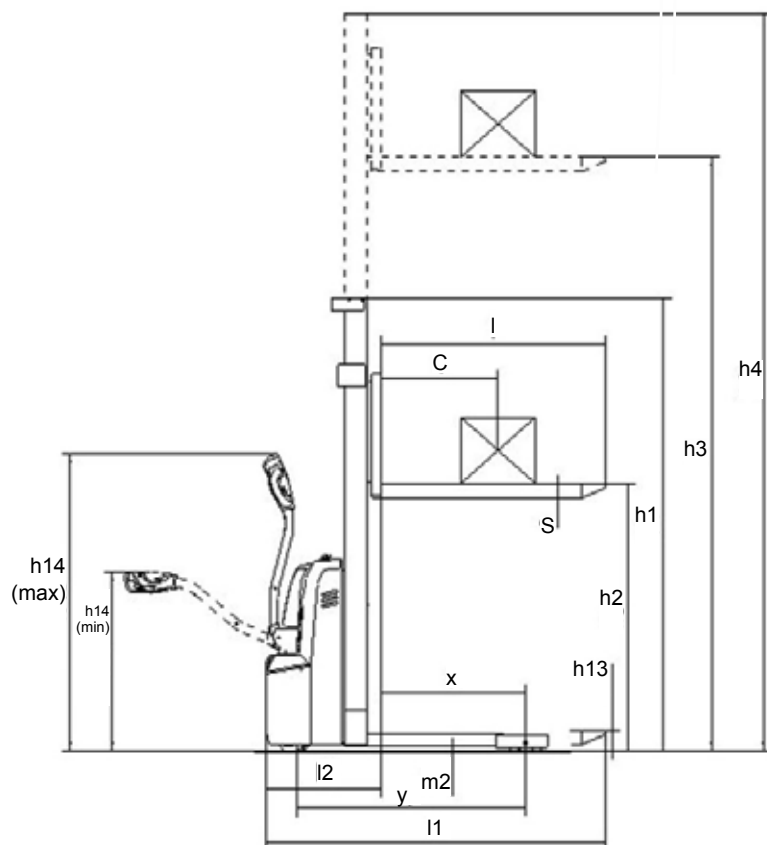

Consulte los datos correspondientes en la tabla de especificaciones.

ESPECIFICACIONES

Especificación del producto de acuerdo con VDI 2198

	1.1	Fabricante (abreviatura)	CLARK	CLARK	
Especificaciones	1.2	Denominación del fabricante	BST12	BST12i	
	1.3	Accionamiento	Eléctrico-24V	Eléctrico-24V	
	1.4	Tipo de operario	Dirección de pie	Dirección de pie	
	1.5	Capacidad nominal/carga nominal	Q (kg)	1200	1200
	1.6	Distancia del centro de carga	c (mm)	600	600
	1.8	Distancia de la carga	x (mm)	741	788
	1.9	Distancia entre ejes	y (mm)	1180	1268
Peso	2.1	Peso en servicio	kg	525	615
	2.2	Carga sobre el eje, con carga en la parte delantera/trasera	kg	474 / 1251	769 / 1046
	2.3	Carga sobre el eje, sin carga en la parte delantera/trasera	kg	386 / 139	190 / 425
Ruedas, chasis	3.1	Neumáticos	Poliuretano	Poliuretano	
	3.2	Tamaño de ruedas, delante	Ø 195 x 70	Ø 195 x 70	
	3.3	Tamaño de ruedas	Ø 80 x 70	Ø 80 x 70	
	3.4	Ruedas estabilizadoras (dimensiones)	Ø 150 x 60	Ø 150 x 60	
	3.5	Número de ruedas delanteras/traseras (x = ruedas accionadas)	1x+1/4	1x+1/4	
	3.6	Ancho de vía, delante	b ₁₀ (mm)	523	523
	3.7	Ancho de vía, detrás	b ₁₁ (mm)	410	390
Dimensiones	4.2	Altura, mástil replegado	h ₁ (mm)	2200	2272
	4.4	Elevación *1	h ₃ (mm)	3300	3300
	4.5	Altura, mástil desplegado	h ₄ (mm)	3860	3892
	4.6	Elevación inicial	h ₅ (mm)	-	120
	4.9	Altura del timón en la posición de conducción mín./máx.	h ₁₄ (mm)	670/1300	670/1300
	4.15	Altura, bajado	h ₁₃ (mm)	90	90
	4.19	Longitud total	l ₁ (mm)	1748	1789
	4.20	Longitud hasta la superficie de las horquillas	l ₂ (mm)	598	639
	4.21	Anchura total	b ₁ (mm)	800	800
	4.22	Dimensiones de la horquilla	s*e*I (mm)	60*180*1150	70*180*1150
	4.25	Distancia entre brazos de horquilla	b ₅ (mm)	570	570
	4.32	Distancia al suelo, centro de la distancia entre ejes	m ₂ (mm)	30	17~137
	4.34.1	Anchura del pasillo para palés 1.000 x 1.200 lateralmente	Ast (mm)	2218	2286
4.34.2	Anchura del pasillo para palés 800 x 1.200 longitudinalmente	Ast (mm)	2173	2224	
4.35	Radio de giro	Wa (mm)	1365	1450	
Rendimiento	5.1	Velocidad de desplazamiento, con/sin carga	km/h	4,5 / 4,5	4,5 / 4,5
	5.2	Velocidad de elevación, con/sin carga	m/s	0,12/0,18	0,16 / 0,24
	5.3	Velocidad de bajada, con/sin carga	m/s	0,22/0,21	0,22/0,21
	5.8	Pendiente superable máx., con/sin carga *2	%	6/15	6/15
	5.10	Freno de servicio		electromagnético	electromagnético
Sistema eléctrico	6.1	Potencia del motor propulsor S2 60 min	kW	0,65	0,65
	6.2	Potencia del motor de elevación S3 15 %	kW	3,5	3,5
	6.4	Tensión/Capacidad nominal de la batería K5	V/Ah	24/60	24/60
Varios.	6.5	Peso de la batería (min.)	kg	20	20
	10.7	Nivel de presión sonora en el asiento del conductor de acuerdo con DIN/EN 12053	dB (A)	70	70

*1) Encontrará otras alturas de elevación en la tabla de bastidores de elevación *2) Con coeficiente de fricción $\mu=0,6$ a 1,6 km/h

Todos los datos hacen referencia a transpaletas de diseño estándar.

El rendimiento puede variar entre el + 5 % y el - 10 % debido al motor y a la tolerancia de eficiencia del sistema. El rendimiento mostrado representa valores nominales que se pueden obtener en condiciones de funcionamiento típicas de una máquina. Los productos CLARK y las especificaciones están sujetos a cambios sin previo aviso.

EQUIPOS ADICIONALES

Visión general del mástil BST12

Mástil	Altura de elevación (h3+h13)	Altura constructiva retraído (h1)	Altura, mástil desplegado (h4)	Altura, mástil desplegado (h4)	Elevación libre (h2)
			sin rejilla de protección de carga	con rejilla de protección de la carga	
	mm	mm	mm	mm	mm
Standard	2500	1840	3060	3500	-
	3000	2090	3560	4000	-
	3300	2200	3860	4300	-
	3500	2340	4060	4500	-

Visión general del mástil BST12i

Mástil	Altura de elevación (h3+h13)	Altura constructiva retraído (h1)	Altura, mástil desplegado (h4)	Altura, mástil desplegado (h4)	Elevación libre (h2)
			sin rejilla de protección de carga	con rejilla de protección de la carga	
	mm	mm	mm	mm	mm
Standard	2500	1872	3092	3532	-
	3000	2122	3592	4032	-
	3300	2272	3892	4332	-
	3500	2372	4092	4532	-

Otras características

		BST12	BST12i
General	Motor de tracción de bajo mantenimiento	•	•
	Recorrido inicial (solo BST12i)		•
	Carga proporcional de serie	•	•
	Conducción, elevación y descenso eléctricos	•	•
	Indicador de descarga de la batería	•	•
Tecnología de baterías y carga	Batería de 24 V / 60 Ah Li-Ion Cargador 24 V / 25 A (integrado)	•	•
Seguridad	Soporte de 4 puntos	•	•
	Activación mediante interruptor de llave	•	•
	Función de marcha lenta con la barra de tracción en posición elevada	•	•
	Plexiglás de seguridad en el mástil de elevación	•	•
	Pantalla TFT a color en la barra de tracción	•	•

• = Equipos estándar; x = Opción

CARACTERÍSTICAS Y VENTAJAS

BST12

Compacto y claro

- Diseño compacto con excelente visibilidad de las horquillas y la carga
- Elevación proporcional de serie para movimientos precisos de elevación y descenso
- Timón desplazado lateralmente para una mayor protección del operario

Fácil de manejar

- Accionamiento silencioso
- Elementos de mando dispuestos ergonómicamente
- Apto para diestros y zurdos
- Ruedas de apoyo ajustables

Uso

- Función de velocidad lenta de serie
- Gran estabilidad gracias al soporte de 4 puntos
- Centro de gravedad bajo para un trabajo seguro
- Freno de estacionamiento electromagnético
- Elevación inicial en la BST12i para transporte de palés dobles y mayor distancia al suelo

Fácil mantenimiento

- Motor protegido contra polvo y salpicaduras de agua
- Protección contra descarga de la batería
- Bajo mantenimiento
- Opcional: pantalla TFT a color en el timón

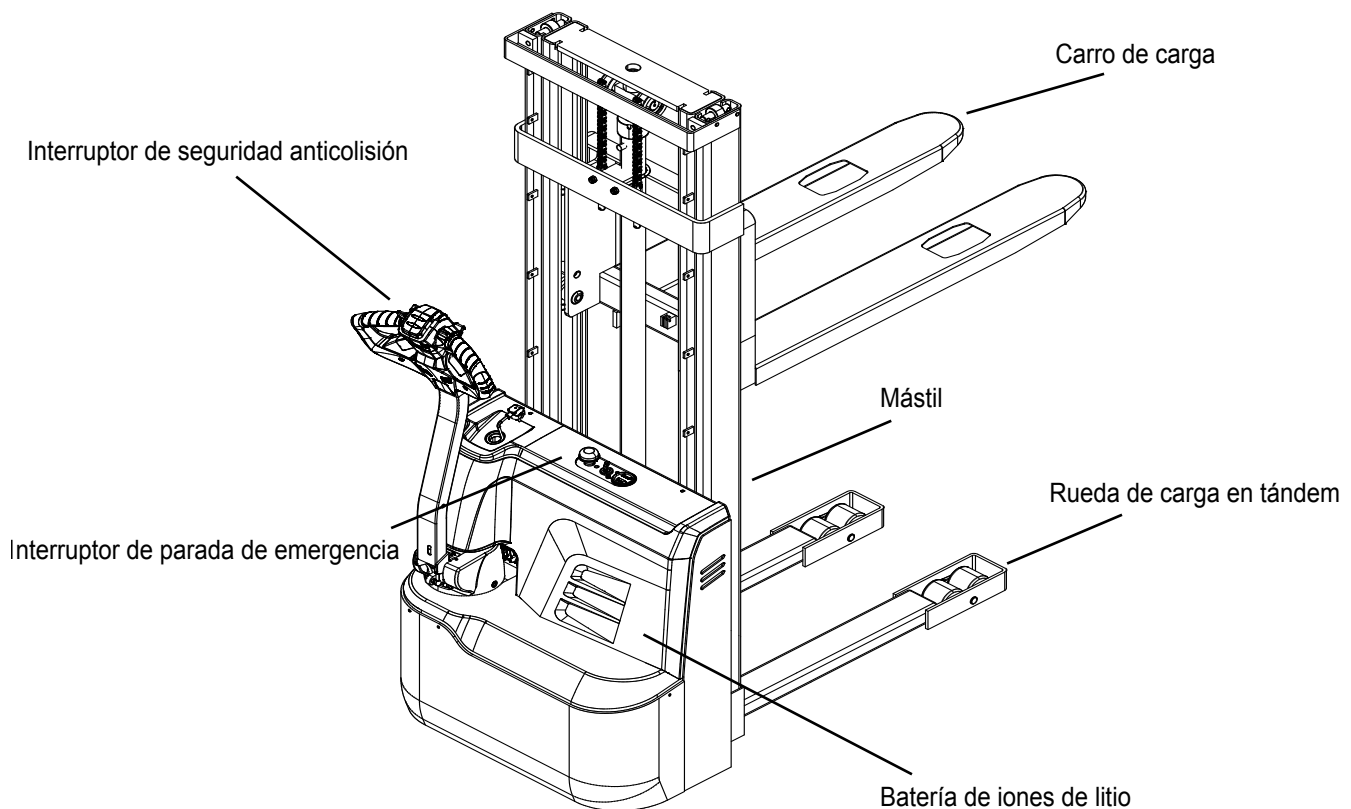

BST12/BST12i

BST12 – Apilador eléctrico

- Para el transporte clásico de palés y el almacenamiento en estanterías
- Sencilla, compacta y económica

BST12i – Apilador eléctrico con elevación inicial

- Transporte de palés dobles de hasta 1200 kg
- Mayor distancia al suelo gracias a la elevación inicial
- Conducción segura por rampas y superficies irregulares

Los modelos BST12 y BST12i son transpaletas compactas de gran elevación para el uso diario en almacenes, producción y distribución de mercancías. Ambos vehículos han sido desarrollados para trabajar con precisión en espacios reducidos y convencer por su gran estabilidad, su manejo seguro y su facilidad de uso en modo acompañante.

Tecnología de iones de litio

Ambos modelos están equipados de serie con una batería de iones de litio (24 V / 60 Ah). La batería no requiere mantenimiento, es duradera y puede recargarse en cualquier momento sin afectar a su vida útil.

El cargador integrado (24 V / 25 A) permite la recarga en cualquier toma de corriente estándar de 230 V. De este modo se consigue una alta disponibilidad, incluso en operaciones con turnos cambiantes o ante necesidades adicionales puntuales.

Un sistema integrado de protección contra descarga protege la batería y prolonga su vida útil.

La elevación proporcional de serie permite elevar y descender la carga con gran precisión. Los palés pueden posicionarse con exactitud, se protegen las mercancías delicadas y se facilita considerablemente el trabajo en estanterías.

La BST12 está diseñada para el transporte clásico de palés, así como para procesos de almacenamiento y retirada. La BST12i dispone además de elevación inicial y permite transportar dos palés al mismo tiempo con una capacidad total de hasta 1200 kg. Al mismo tiempo, la elevación inicial aumenta la distancia al suelo, lo que facilita la circulación segura por rampas, muelles de carga y superficies irregulares.

Gracias a sus dimensiones compactas y a su diseño claro, ambos modelos ofrecen una excelente visibilidad de las horquillas y la carga.

Fácil mantenimiento

Los modelos BST12 y BST12i están diseñados para requerir un mantenimiento mínimo. El motor de tracción encapsulado y protegido contra el polvo y las salpicaduras de agua queda protegido de forma fiable frente a influencias externas.

Distribuidor:

CLARK Europe GmbH
Dr.-Alfred-Herrhausen-Allee 33
47228 Duisburg/Alemania
Tel.: +49 (0)2065 499 13-0
Fax: +49 (0)2065 499 13-290
E-Mail: Info-europe@clarkmheu.com
www.clarkmheu.com