

ELP15

Lithium-Ionen Niederhubwagen
1500 kg

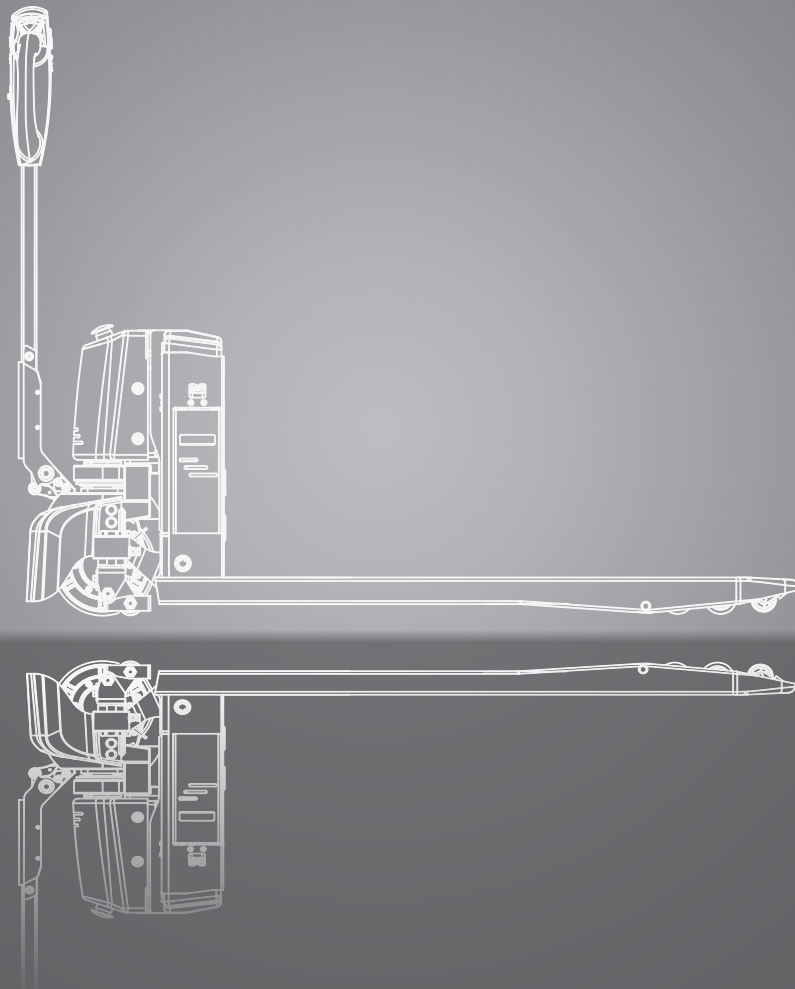

ABMESSUNGEN

ELP15

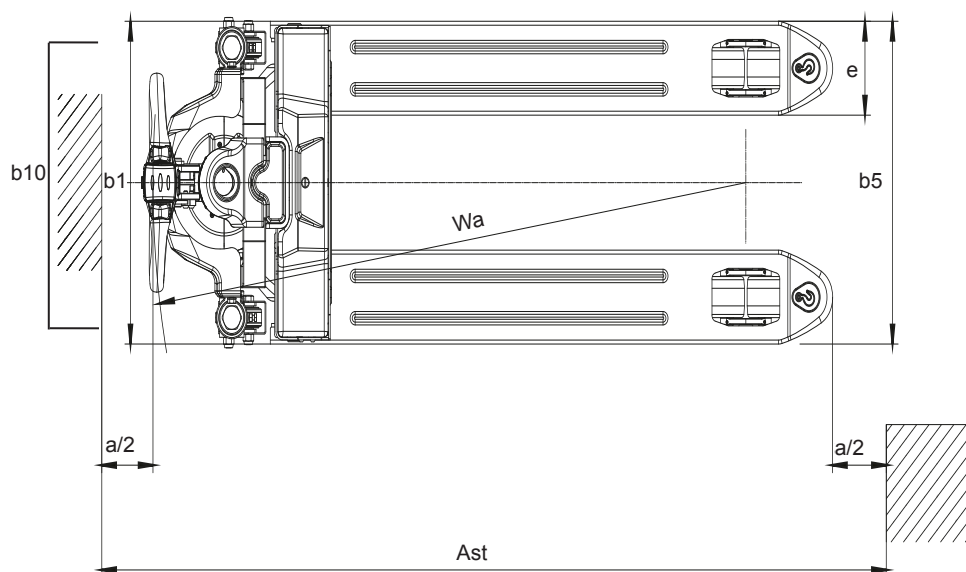
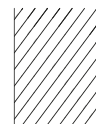
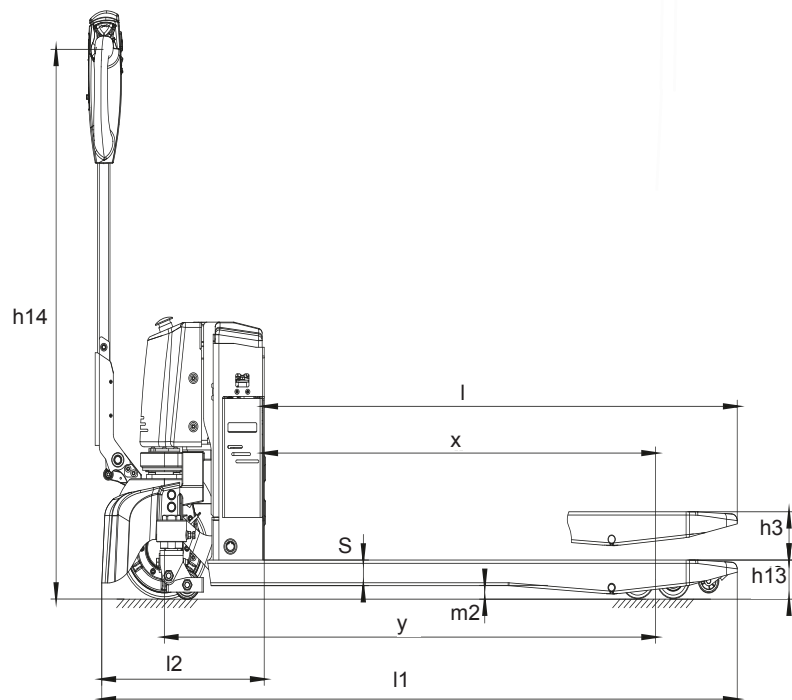

Die zugehörigen Werte finden Sie unter den entsprechenden Zeilennummern in der Tabelle „Technische Daten“.

TECHNISCHE DATEN

Technische Daten nach VDI 2198

	1.1	Hersteller (Kurzbezeichnung)	CLARK	
Kennzeichen	1.2	Typzeichen des Herstellers	ELP15	
	1.3	Antrieb	Elektro-24V	
	1.4	Bedienung	Geh-Lenkung	
	1.5	Tragfähigkeit/Last	Q (kg)	1500
	1.6	Lastschwerpunktabstand	c (mm)	600
	1.8	Lastabstand	x (mm)	950
	1.9	Radstand	y (mm)	1195
Gewicht	2.1	Eigengewicht inkl. Batterie	kg	135
	2.2	Achslast mit Last vorn/hinten	kg	665 / 970
	2.3	Achslast ohne Last vorn/hinten	kg	95 / 40
Räder, Fahrwerk	3.1	Bereifung	Polyurethan	
	3.2	Reifengröße, vorn	Ø 210 x 70	
	3.3	Reifengröße, hinten einfach	Ø 80 x 93	
		Reifengröße, hinten doppelt	Ø 80 x 70	
	3.5	Räder, Anzahl vorn/hinten (x = angetrieben)	1x/2	
	3.6	Spurweite, vorn	b ₁₀ (mm)	460
	3.7	Spurweite, hinten	b ₁₁ (mm)	390
Grundabmessungen	4.4	Hub	h ₃ (mm)	110
	4.9	Höhe Deichselgriff in Fahrstellung min./max.	h ₁₄ (mm)	650/1135
	4.15	Höhe gesenkt	h ₁₃ (mm)	80
	4.19	Gesamtlänge	l ₁ (mm)	1545
	4.20	Länge einschl. Gabelrücken	l ₂ (mm)	395
	4.21	Gesamtbreite	b ₁ (mm)	550
	4.22	Gabelzinkenmaße	s*e*I (mm)	50*160*1150
	4.25	Gabelaußenabstand	b ₅ (mm)	550
	4.32	Bodenfreiheit Mitte Radstand	m ₂ (mm)	27
	4.34.1	Arbeitsgangbreite bei Palette 1.000 x 1.200 quer	Ast (mm)	2150
	4.34.2	Arbeitsgangbreite bei Palette 800 x 1.200 längs	Ast (mm)	2015
4.35	Wenderadius	Wa (mm)	1345	
Leistungsdaten	5.1	Fahrgeschwindigkeit mit/ohne Last	km/h	4,8 / 5,0
	5.2	Hubgeschwindigkeit mit/ohne Last	m/s	0,03/0,06
	5.3	Senkgeschwindigkeit mit/ohne Last	m/s	0,068/0,043
	5.8	Max. Steigfähigkeit mit/ohne Last *1	%	5/20
	5.10	Betriebsbremse		elektromagnetisch
Antrieb	6.1	Fahrmotor, Leistung S2 60 min	kW	0,75
	6.2	Hubmotor, Leistung bei S3 15 %	kW	0,8
	6.4	Batteriespannung, Nennkapazität K5	V/Ah	24/25
Sonst.	8.1	Art der Fahrsteuerung		DC
	8.4	Schalldruckpegel nach EN 12053	dB (A)	70

*1) Bei einem Reibungsbeiwert von $\mu=0,6$ bei 1,6 km/h

Alle Angaben beziehen sich auf Fahrzeuge in Standardausführung. Technische Verbesserungen und Änderungen bleiben vorbehalten. Abbildungen und technische Angaben sind für die Ausführung unverbindlich. Alle Maßgaben unterliegen den üblichen Toleranzen (+ 5 % und - 10 %).

CLARK behält sich das Recht vor, Produkte und Spezifikationen ohne vorherige Ankündigung zu ändern.

AUSSTATTUNGSVARIANTEN

	Ausstattungsmerkmal	ELP15
Allgemein	Handliche Lithium-Ionen-Batterie (LFP)	•
	Geringes Fahrzeuggewicht (135 kg)	•
	Elektrisches Fahren, Heben und Senken	•
	Gute Gewichtsverteilung durch Positionierung der Hubhydraulik über der Batterie	•
	Sauberes Kabelmanagement mit reduziertem mechanischem Verschleiß	•
	Batterieentladeanzeige	•
Abmessungen	Gabelaußenabstand: 550 mm	•
	Gabelaußenabstand: 680 mm	x
	Gabellänge: 1150 mm	•
	Gabellänge: 1220 mm	x
Batterie und Ladetechnik	Lithium-Ionen-Batterie (24 V / 25 Ah) mit Ladegerät 24 V / 10 A (extern)	•
	Lithium-Ionen-Batterie (24 V / 60 Ah) mit Ladegerät 24 V / 20 A (extern)	x
	Zusätzliche Wechselbatterien oder Ladegeräte	x
Sicherheit und Bedienung	Seitenstützrollen	x
	Aktivierung über Schlüsselschalter	•
	Aktivierung über PIN-Code	x
	Sicherheitsauffahrschalter	•
	Automatische Hubabschaltung bei max. Hub	•

• = Serienausstattung; x = Option

AUSSTATTUNGSMERKMALE & VORTEILE

ELP15

Sicher und kompakt

- Elektrisches Heben und Senken
- Automatisches Abbremsen beim Loslassen der Deichsel
- Sehr gute Manövrierbarkeit auf engstem Raum:
 - Gesamtbreite (b1) nur 550 mm
 - Länge über Gabelrücken (l2) nur 395 mm
 - Wenderadius (WA) nur 1345 mm

Einsatz

- 24-Volt-Antrieb mit Li-Ionen-Technologie
- Reibungsloser und leiser Fahrbetrieb
- Hohe Verfügbarkeit durch Zwischenladung
- Kurze Ladezeiten
- Schnelle Hub- und Senkgeschwindigkeit
- Sehr gute Steigfähigkeit, beladen und unbeladen
- Gute Gewichtsverteilung durch Positionierung der Hubhydraulik über der Batterie
- Robuster Metallrahmen für hohe Belastbarkeit

Bedienerfreundlich

- Programmierbares Fahrverhalten über Servicezugang
- Ergonomisch angeordnete Bedienelemente
- Für Links- und Rechtshänder geeignet

Wartungsfreundlich

- Sauberes Kabelmanagement mit reduziertem mechanischem Verschleiß
- Leicht zugängliche Komponenten für einfache Wartung
- Schneller und werkzeugloser Batteriewechsel

Sicherheitsauffahrschalter

Elektrisches Heben & Absenken

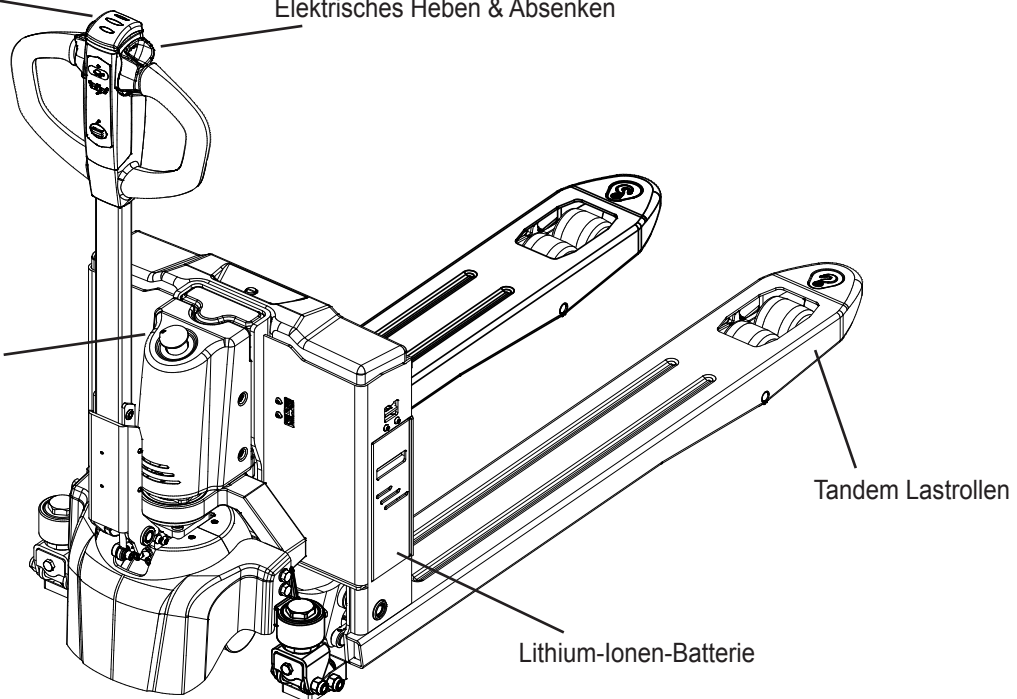
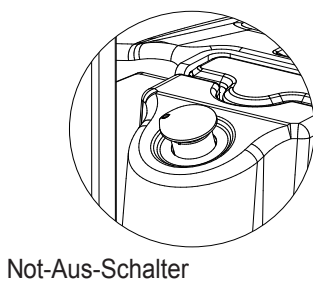

ELP15

ELP15 - Sicher und zuverlässig

Der ELP15 ist ein kompakter und effizienter Niederhubwagen für den täglichen Warenumsatz. Er eignet sich für kurze Transportwege und vielseitige Anwendungen im Lager, im Handel oder im Produktionsumfeld. Dank seines elektrischen Fahr- und Hubantriebs ermöglicht er ergonomisches Arbeiten und eine hohe Verfügbarkeit.

Der robuste Metallrahmen schützt das Fahrzeug im Arbeitsalltag und sorgt für eine lange Lebensdauer. Durch seine kompakte Bauweise (L2-Maß 395 mm) lässt sich der ELP15 auch in engen Bereichen präzise manövrieren.

Bedienerfreundlichkeit

Der ELP15 ist auf einfache und intuitive Bedienung ausgelegt. Die Deichsel vereint alle wichtigen Funktionen wie Fahren, Heben, Senken und Notstopp in einem übersichtlichen Bedienbereich. Die direkte Fahrsteuerung ermöglicht ein exaktes Positionieren der Last.

In aufrechter Deichselposition steht eine Kriechgangfunktion zur Verfügung. Sie erleichtert das Rangieren auf engstem Raum – beispielsweise in Verkaufsflächen, auf LKW-Ladeflächen oder in schmalen Lagergängen.

Der geringe Wenderadius unterstützt präzises Arbeiten. Die optionalen seitlichen Stützrollen sorgen für stabile Fahreigenschaften, auch auf unebenen Untergründen oder bei Kurvenfahrten ohne Last. Die Batterie kann seitlich schnell entnommen und gewechselt werden. Der Austausch erfolgt werkzeuglos und in wenigen Handgriffen.

Einfache Wartung

Die Bauweise mit gut zugänglichen Komponenten reduziert den Aufwand bei täglichen Kontrollen und Wartungsarbeiten. Die Metallabdeckung schützt den Innenbereich zuverlässig vor Stößen und Beschädigungen. Gleichzeitig lässt sich das Fahrzeug schnell öffnen, sodass Servicetechniker ohne großen Aufwand auf die Kernkomponenten zugreifen können.

Ein wesentlicher Vorteil ist die durchdachte Gewichtsverteilung. Die Hubhydraulik ist über und nicht hinter der Batterie angeordnet. Dadurch entsteht ein ausgewogenes Fahrzeuglayout und ein sauberes Kabelmanagement. Die Kabel sind besser vor mechanischem Verschleiß geschützt. Zudem sind alle wartungsrelevanten Komponenten leicht erreichbar.

Über den Servicezugang lassen sich außerdem Parameter des Fahrverhaltens einstellen. Dadurch kann der ELP15 optimal an den jeweiligen Einsatzbereich angepasst werden.

Li-Ion Technologie

Der ELP15 ist mit einer langlebigen Lithium-Ionen-Batterie ausgestattet. Sie ist vollständig wartungsfrei und kann jederzeit nachgeladen werden, ohne die Lebensdauer zu beeinträchtigen. Kurze Zwischenladungen – etwa während Pausen – erhöhen die Einsatzzeit und sorgen für hohe Flexibilität.

Das externe Ladegerät ermöglicht das Laden an jeder 230-Volt-Standardsteckdose. Eine zusätzliche Ladeinfrastruktur ist nicht erforderlich.

Händler:

CLARK Europe GmbH
Dr.-Alfred-Herrhausen-Allee 33
47228 Duisburg / Germany
Tel.: +49 (0)2065 499 13-0
Fax: +49 (0)2065 499 13-290
E-Mail: Info-europe@clarkmheu.com
www.clarkmheu.com