

# L25/30/35XE

**RAIDER**

Carretillas elevadoras eléctricas Crossover

2500 kg

3000 kg

3500 kg



# DIMENSIONES

## L25/30/35XE

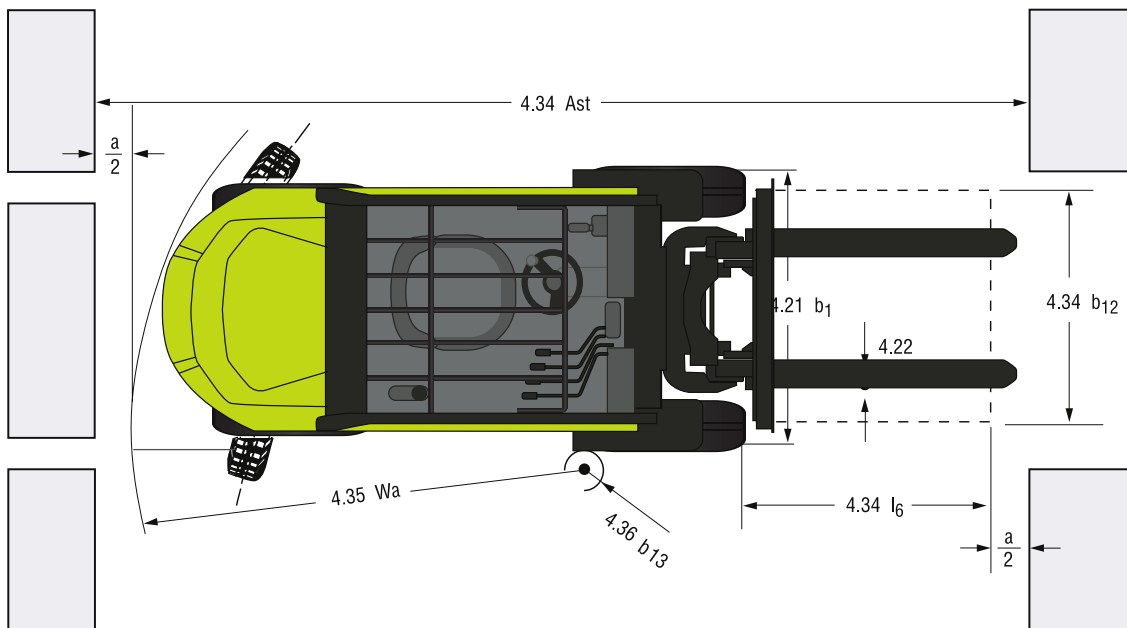
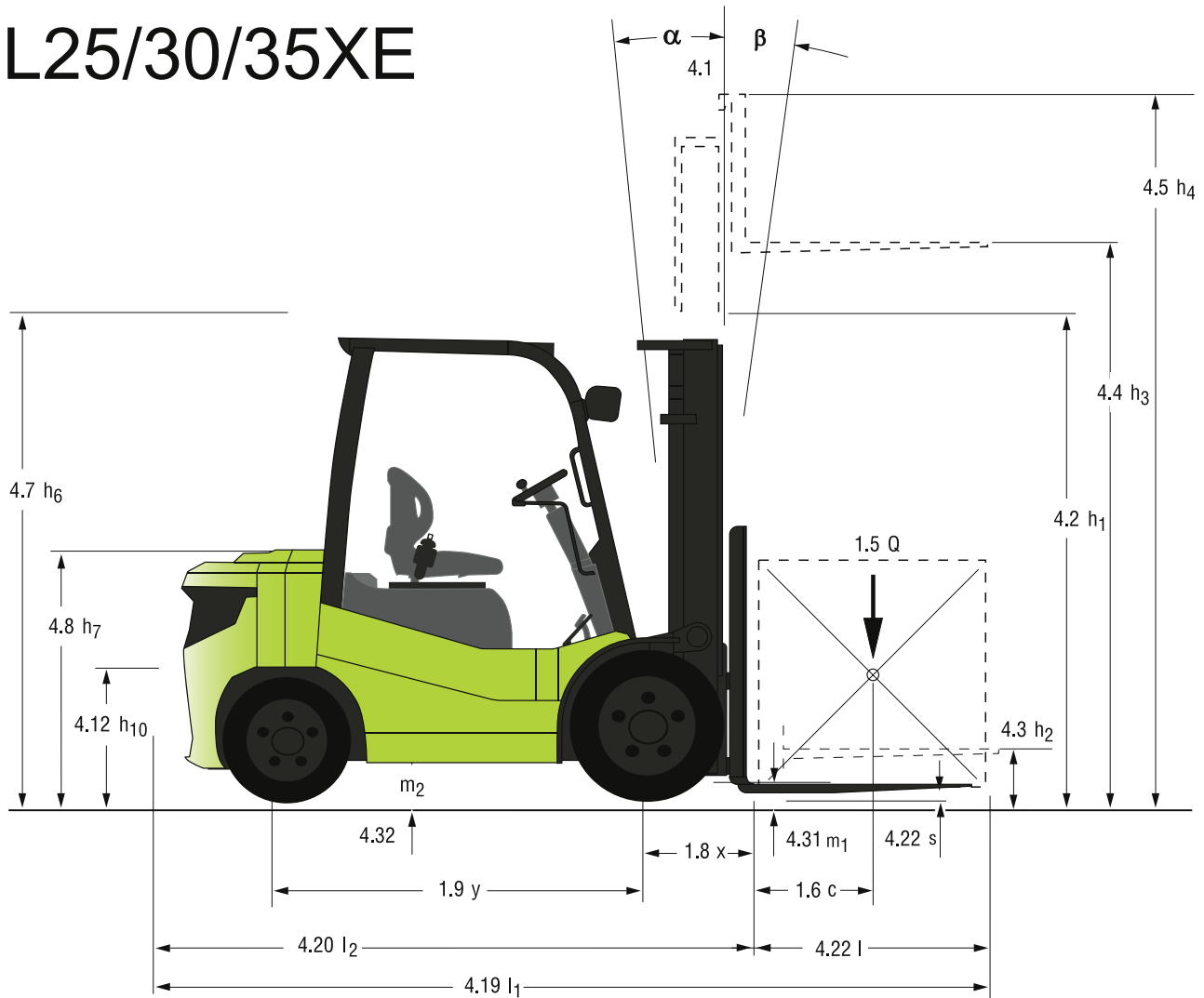

Para datos correspondientes consulte la Tabla de especificaciones.

# ESPECIFICACIONES según VDI 2198

	1.1	Fabricante (Denominación abreviada)	CLARK	CLARK	CLARK	
Especificaciones	1.2	Denominación del fabricante	L25XE	L30XE	L35XE	
	1.3	Sistema de tracción	Eléctrico-80V	Eléctrico-80V	Eléctrico-80V	
	1.4	Tipo de conducción (Andando/De pie/Sentado)	Sentado	Sentado	Sentado	
	1.5	Capacidad de carga	Q (kg)	2500	3000	3500
	1.6	Distancia a baricentro	c (mm)	500	500	500
	1.8	Distancia a la carga	x (mm)	470	470	490
	1.9	Batalla	y (mm)	1620	1700	1700
Peso	2.1	Peso propio	kg	4170	4560	5000
	2.2	Peso sobre ejes con carga (delantero/trasero)	kg	5577/1093	6380/1180	7238/1262
	2.3	Peso sobre ejes sin carga (delantero/trasero)	kg	1580/2590	1668/2892	1700/3300
Ruedas, bastidor	3.1	Tipo de cubiertas, SE = Superelástica, M = Maciza	SE	SE	SE	
	3.2	Dimensiones rueda delantera, superelástica	7.00X12	28X9-15	250-15	
	3.3	Dimensiones rueda trasera, superelástica	6.00X9	6.50X10	6.50X10	
	3.5	Número de ruedas (delanteras/traseras) (x = ruedas motrices)	2X/2	2X/2	2X/2	
	3.6	Ancho de vía delantera	b10 (mm)	1000	1036	1054
	3.7	Ancho de vía trasera	b11 (mm)	914	914	914
	Dimensiones	4.1	Inclinación del mástil, $\alpha / \beta$	deg	10/6	10/6
4.2		Altura del mástil plegado	h1 (mm)	2165	2180	2195
4.3		Elevación libre	h2 (mm)	110	110	125
4.4		Altura de elevación * 1	h3 (mm)	3195	3195	3165
4.5		Altura del mástil extendido	h4 (mm)	4414	4414	4383
4.7		Altura hasta tejadillo / (Con cabina)	h6 (mm)	2170 (2220)	2180 (2230)	2195 (2245)
4.8		Altura hasta el asiento	h7 (mm)	1200	1200	1230
4.12		Altura del enganche	h10 (mm)	315	350	350
4.19		Longitud total	l1 (mm)	3651	3761	3806
4.2		Longitud hasta la cara de la horquilla	l2 (mm)	2584	2694	2739
4.21		Ancho (Neumáticos anchos/Neumáticos dobles)	b1 (mm)	1189/1272/1678	1264/1344/1724	1305/1385/1724
4.22		Dimensiones de la horquilla	s*e*I (mm)	45X100X1070	45X122X1070	50X122X1070
4.23		Tablero (ISO 2328, A, B)		II A	III A	III A
4.24		Ancho del tablero	b3 (mm)	1040	1040	1145
4.31		Distancia mínima respecto al suelo	m (mm)	135	150	150
4.32		Distancia al suelo en el centro de la batalla	m2 (mm)	135	150	150
4.33		Ancho de pasillo para palés (I6-b12) 1000 x 1200 transversal	Ast (mm)	4010	4110	4175
4.34	Ancho de pasillo para palés (I6-b12) 800 x 1200 longitudinal	Ast (mm)	4210	4310	4375	
4.35	Radio de giro	Wa (mm)	2340	2440	2485	
4.36	Radio de giro interior	b13 (mm)	825	852	852	
Rendimientos	5.1	Velocidad de marcha (con carga/sin carga)	km/h	18/19	17/18	16/18
	5.2	Velocidad de elevación (con carga/sin carga)	mm/s	490/530	480/500	460/500
	5.3	Velocidad de descenso (con carga/sin carga)	mm/s	550/500	540/500	470/430
	5.6	Fuerza máx. de tracción (S2 5 Min.)* 2	N	19613/8336	18633/8630	17652/8826
	5.8	Capacidad de pendiente máx.	%	28/28,5	24/28	21/28
	5.10	Freno de servicio		Freno de tambor	Freno de tambor	Freno de tambor
Motorización	6.1	Potencia del motor de tracción (S2 60 Min.)	kW	16,6	16,6	16,6
	6.2	Potencia del motor de elevación (S3 15%)	kW	26	26	26
	6.3	Batería según DIN43531/35/36 A,B,C, no		Litio-ión (LFP)	Litio-ión (LFP)	Litio-ión (LFP)
	6.4	Voltaje de batería/capacidad nominal K5	AH/5hr	230 / 346	230 / 346 / 460	230 / 346 / 460
	6.5	Peso mínimo de la batería (min.)	kg	305	305	305
Otros	8.1	Tipo de control		Inverter / AC	Inverter / AC	Inverter / AC
	8.2	Presión operativa para implementos	bar	ajustable	ajustable	ajustable
	8.4	Nivel sonoro para el conductor según DIN/EN 12053	dB(A)	<68	<68	<68

\* 1 Consulte el resto de alturas de elevación en la tabla de mástiles

\* 2 Con coeficiente de rozamiento  $\mu=0,6$  a 1,6 km/h

Todos los valores indicados corresponden a una carretilla elevadora estándar con equipamiento de serie. Si la carretilla se suministra con opciones, los valores pueden variar. Las especificaciones se aplican en condiciones normales de funcionamiento. Todos los valores indicados pueden variar + 5 % y - 10 % debido a las tolerancias del motor y del sistema y representan valores nominales obtenidos en condiciones típicas de funcionamiento. CLARK se reserva el derecho de modificar los productos y las especificaciones sin previo aviso.

# DESCRIPCIÓN DEL PRODUCTO

## Descripción del producto Carretilla elevadora eléctrica CLARK L25/35XE

La gama CLARK L25/35XE de carretillas elevadoras eléctricas combina componentes probados con la moderna tecnología de propulsión de iones de litio para ofrecer fiabilidad, rendimiento y eficiencia. Basadas en un bastidor estable de la serie diésel de CLARK, son adecuadas tanto para uso en interiores como en exteriores. Estas carretillas se caracterizan por una batería de iones de litio permanentemente integrada, que permite un funcionamiento prácticamente ininterrumpido. La serie L25/35XE representa la nueva generación de carretillas elevadoras eléctricas gracias a sus reducidas necesidades de mantenimiento, sus bajos costes de explotación y su larga vida útil.

### Tecnología de litio-ión

Las carretillas elevadoras eléctricas de la serie L25/35XE están equipadas de serie con una potente batería de iones de litio. Gracias a los rápidos tiempos de carga, la carretilla elevadora puede funcionar casi sin interrupción. El sistema integrado de gestión de la batería (BMS) garantiza un funcionamiento seguro y muestra los posibles códigos de error directamente en la pantalla. Esta innovadora tecnología de baterías minimiza los tiempos de inactividad y maximiza la productividad.

### Accionamiento, batería y tecnología de carga

Las carretillas elevadoras L25/35XE están equipadas con un potente motor de tracción de CA de 16,6 kW y una moderna tecnología de CA trifásica de 80 voltios. Hay tres baterías de iones de litio disponibles para la serie L25/35XE: 80V 230Ah, 80V 346Ah y 80V 460Ah. Opcionalmente se puede elegir un cargador integrado de 80V y 35Ah. También hay disponibles cargadores externos, con capacidades de 80V 100Ah o 200Ah, de modo que se puede utilizar un cargador más potente para tiempos de carga más cortos, según sea necesario.

### Compartimento del operador

- Funcional, segura y con pocas vibraciones
- Puesto de trabajo del conductor ergonómico con mucho espacio para las piernas
- Peldaño grande, bajo y antideslizante con placa perforada (altura del peldaño: 420 mm)
- Zona de los pies antideslizante con revestimiento de goma resistente
- Asidero de gran tamaño en el lado del conductor para facilitar la subida y bajada
- Columna de dirección ajustable para mayor espacio para las piernas y los pies
- Volante de diámetro reducido ( $\varnothing = 300$  mm)
- Mando hidráulico mediante palancas mecánicas
- Pedales de accionamiento y freno dispuestos ergonómicamente
- Muy buena visibilidad del mástil y perfiles de mástil anidados
- Compartimento portaobjetos y portadocumentos

### Sistema de frenado y dirección

- Función de rampa CLARK de serie, que evita aceleraciones involuntarias o que el vehículo ruede hacia atrás
- Dirección asistida hidráulica

### Hidráulico

- El gran depósito de aceite hidráulico garantiza que siempre haya suficiente aceite hidráulico para todos los tipos de mástil e implementos
- El filtro de retorno de flujo completo filtra el aceite cada vez que vuelve al depósito
- La protección contra corte de corriente para mayor seguridad evita el descenso incontrolado de cargas

### Mástil

- Muy buena visibilidad gracias a los mástiles anchos, los cilindros centrales estrechos y el diseño óptimo del mástil
- Robusto tablero de horquillas de 6 rodillos con rodillos de apoyo laterales ajustables
- La amortiguación del mástil CLARK absorbe las vibraciones durante la transición entre las distintas etapas del mástil

### Display

- Pantalla en color clara y fácil de leer
- A prueba de salpicaduras (IP65)
- Acceso protegido por contraseña para el mantenimiento
- Comportamiento de conducción personalizable (incluyendo aceleración, comportamiento de frenado eléctrico)
- Velocidad máxima de conducción ajustable a través del servicio

## EQUIPAMIENTO ADICIONAL

### Confort y ergonomía del conductor

- Opciones para el asiento del conductor, como asientos con reposabrazos o barras laterales
- Maneta de marcha atrás con bocina
- Mando del cinturón de seguridad
- Aire acondicionado
- Sistemas de seguridad y advertencia
- Alarma acústica de marcha atrás
- Luces de advertencia y luces azules de seguridad
- Equipamiento y personalización del vehículo
- Neumáticos anchos y dobles
- Diversas variantes de cabina: desde protección contra la intemperie hasta cabina completa con calefacción
- Desplazador lateral
- Ajustador de púas

### Seguridad

La serie L25/35XE cuenta con la certificación CE y cumple todas las normas de seguridad europeas. Póngase en contacto con su distribuidor CLARK local para encontrar la configuración adecuada a sus necesidades.

# DATOS GENERALES

## Capacidades de carga

Capacidad para diferentes centros de carga

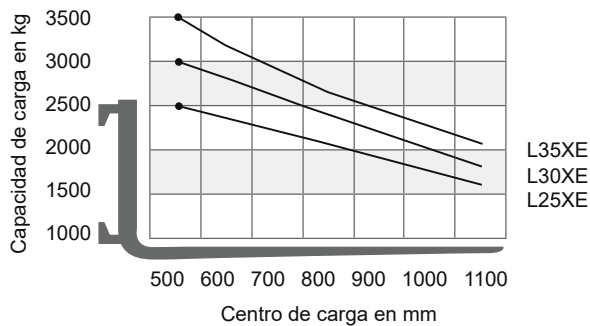

### Nota:

Las capacidades indicadas solo son válidas para el mástil estándar en posición vertical con tablero y horquillas estándar, hasta una altura de elevación máx. de 3195 (3165) mm. El centro de gravedad de la carga puede estar desplazado un máx. de 100 mm contra el plano central longitudinal del vehículo. El centro de la carga se determina desde la parte superior y la cara de la horquilla. Los valores se basan en una configuración de carga de un cubo de 1000 mm con el centro de gravedad en el centro verdadero del cubo. Los implementos, las horquillas más largas, las dimensiones de carga excepcionales y las mayores alturas de elevación pueden reducir la capacidad.

Consulte con su proveedor CLARK si necesita más información.

## Tabla de mástiles L35XE

Mástil	Altura máx. de horquilla (h3) mm	Mástil replegado (h1) mm	Mástil extendido (h4)		Elevación libre (h2)	
			con rejilla mm	sin rejilla mm	con rejilla mm	sin rejilla mm
Standard	1985	1590	3215	2733	110	110
	2545	1870	3775	3293		
	2845	2020	4075	3593		
	3165	2180	4395	3913		
	3300	2233	4526	4044		
	3500	2333	4726	4244		
	3590	2470	4819	4337		
	3725	2545	4955	4473		
	4030	2815	5255	4773		
	4245	3015	5471	4989		
	4485	3245	5711	5229		
Triplex	5035	3495	6261	5779	651	1111
	3680	1870	4899	4439		
	4140	2020	5359	4899		
	4620	2180	5839	5379		
	5030	2320	6249	5789		
	5340	2470	6559	6099		
	5560	2545	6779	6319		
	5920	2705	7139	6679		
	6190	2815	7409	6949		
	6650	3015	7869	7409		
	7135	3245	8354	7894	2026	2486

Todos los valores indicados pueden variar + 5 % y - 10 % debido a las tolerancias del motor y del sistema y representan valores nominales obtenidos en condiciones típicas de funcionamiento. CLARK se reserva el derecho de modificar los productos y las especificaciones sin previo aviso.

## Tabla de mástiles L20/30XE

Mástil	Altura máx. de horquilla (h3)	Mástil replegado (h1)	Mástil extendido (h4)		Elevación libre (h2)	
			con rejilla	sin rejilla	con rejilla	sin rejilla
	mm	mm	mm	mm	mm	mm
Standard	2015	1575	3235	2611	110	110
	2575	1855	3795	3171		
	2875	2005	4095	3471		
	3195	2165	4415	3791		
	3300	2218	4521	3897		
	3500	2318	4720	4096		
	3725	2455	4944	4320		
	3860	2530	5080	4456		
	4165	2800	5384	4760		
	4380	3000	5600	4976		
	4620	3230	5840	5216		
5170	3495	6390	5766			
Triplex	3860	1855	5079	4483	636	1232
	4320	2005	5539	4943	786	1382
	4500	2065	5719	5123	846	1477
	4800	2165	6019	5423	946	1542
	5210	2305	6429	5833	1086	1682
	5520	2455	6739	6143	1236	1832
	5740	2530	6959	6363	1311	1907
	6100	2690	7319	6723	1471	2067
	6370	2800	7589	6993	1581	2177
	6830	3000	8049	7453	1781	2377
	7315	3230	8534	7938	2011	2607
HI-LO	2935	2005	4155	3559	786	1382
	3255	2165	4475	3879	946	1542
	3530	2305	4750	4154	1086	1682
	3760	2455	4980	4384	1236	1832
	3910	2530	5128	4532	1311	1907

Todos los valores indicados pueden variar + 5 % y - 10 % debido a las tolerancias del motor y del sistema y representan valores nominales obtenidos en condiciones típicas de funcionamiento. Las especificaciones se aplican en condiciones normales de funcionamiento. CLARK se reserva el derecho de modificar los productos y las especificaciones sin previo aviso.

Distribuidor:

CLARK Europe GmbH

Dr.- Alfred-Herrhausen-Allee 33

D - 47228 Duisburg / Alemania

Tel. +49 (0)2065 499 13-0

Fax +49 (0)2065 499 13-290

email: info-europe@clarkmheu.com

www.clarkmheu.com