

# L25/30/35XE

**RAIDER**

Chariots élévateurs électriques Crossover

2500 kg

3000 kg

3500 kg



# DIMENSIONS

## L25/30/35XE

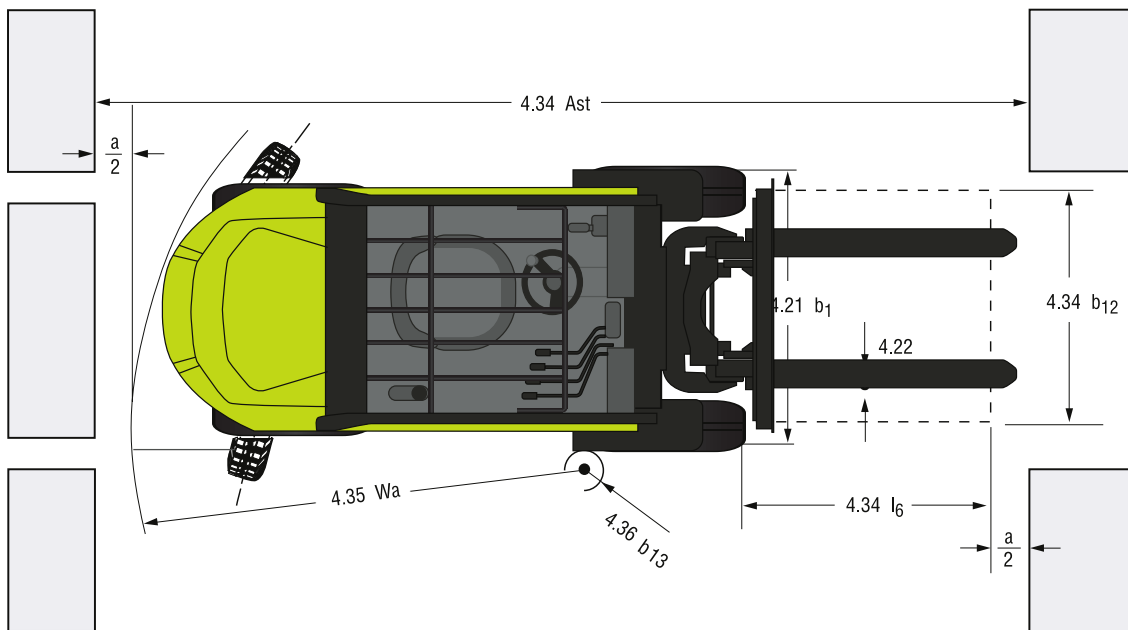
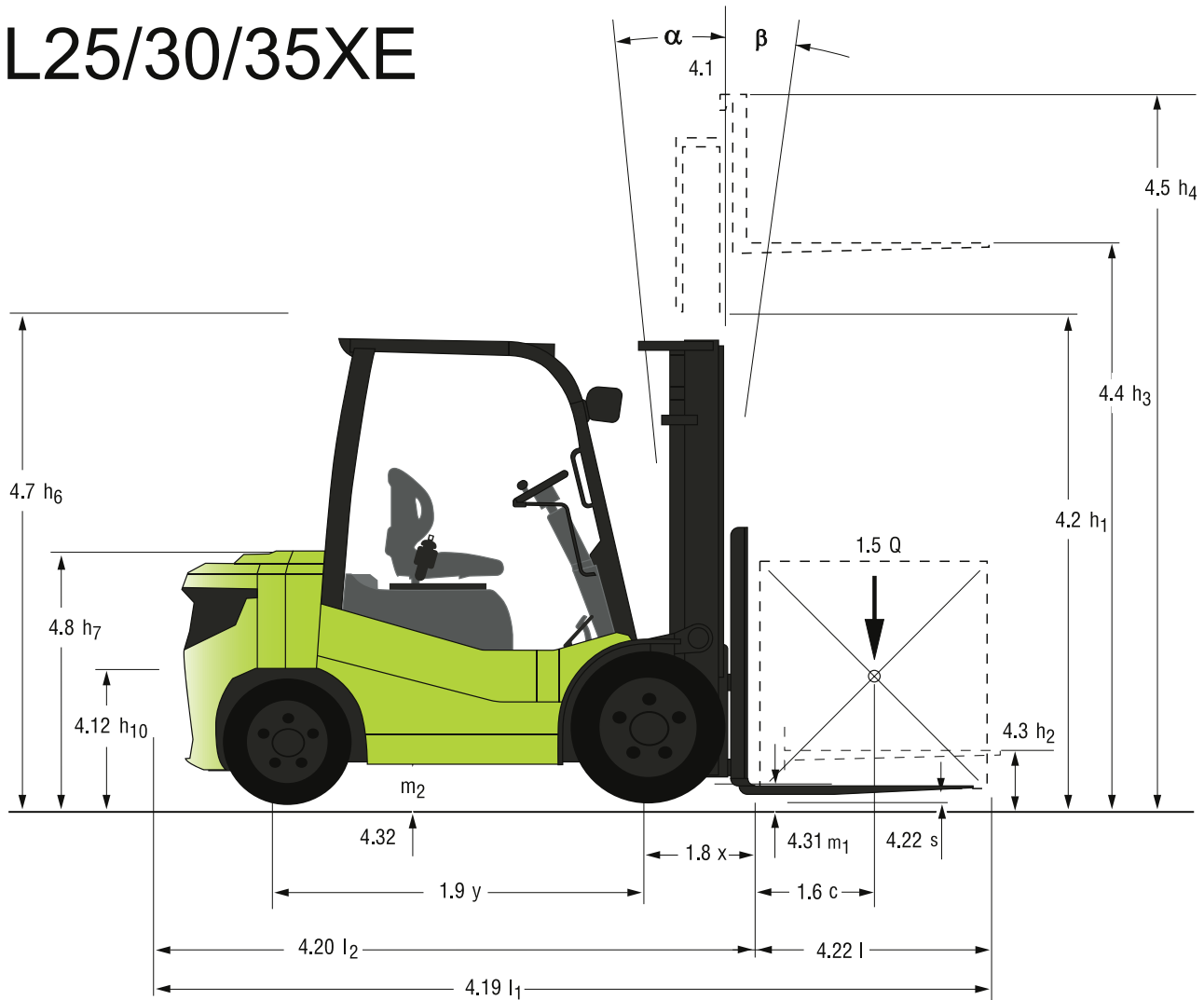

Pour les données correspondantes voir fiche technique.

# SPÉCIFICATIONS STANDARDS

Selon norme VDI 2198

	1.1	Fabricant (Abréviation)	CLARK	CLARK	CLARK	
Caractéristiques	1.2	Désignation du fabricant	L25XE	L30XE	L35XE	
	1.3	Système de propulsion	Électrique-80V	Électrique-80V	Électrique-80V	
	1.4	Conduite	Assis	Assis	Assis	
	1.5	Capacité nominale	Q (kg)	2500	3000	3500
	1.6	Centre de gravité de la charge	c (mm)	500	500	500
	1.8	Déport de la charge	x (mm)	470	470	490
	1.9	Empattement	y (mm)	1620	1700	1700
Poids	2.1	Poids à vide	kg	4170	4560	5000
	2.2	Charge par essieu en charge avant/arrière	kg	5577/1093	6380/1180	7238/1262
	2.3	Charge par essieu à vide avant/arrière	kg	1580/2590	1668/2892	1700/3300
Pneus, Châssis	3.1	Type de pneu, SE = superélastique, C = coussin	SE	SE	SE	
	3.2	Dimension des roues avant	7.00X12	28X9-15	250-15	
	3.3	Dimension des roues arrière	6.00X9	6.50X10	6.50X10	
	3.5	Nombre de roues avant/arrière (x = motrices)	2X/2	2X/2	2X/2	
	3.6	Voie avant	b10 (mm)	1000	1036	1054
	3.7	Voie arrière	b11 (mm)	914	914	914
Dimensions	4.1	Inclinaison du mât/tablier, avant/arrière, $\alpha / \beta$	deg	10/6	10/6	10/6
	4.2	Hauteur du mât abaissé	h1 (mm)	2165	2180	2195
	4.3	Levée libre du mât	h2 (mm)	110	110	125
	4.4	Levée * 1	h3 (mm)	3195	3195	3165
	4.5	Hauteur hors tout mât déployé	h4 (mm)	4414	4414	4383
	4.7	Hauteur, protège-tête (cabine)	h6 (mm)	2170 (2220)	2180 (2230)	2195 (2245)
	4.8	Hauteur de siège	h7 (mm)	1200	1200	1230
	4.12	Hauteur, crochet de remorquage	h10 (mm)	315	350	350
	4.19	Longueur hors tout	l1 (mm)	3651	3761	3806
	4.2	Longueur jusqu'à la face avant des fourches	l2 (mm)	2584	2694	2739
	4.21	Largeur hors tout (pneus large/pneus doubles)	b1 (mm)	1189/1272/1678	1264/1344/1724	1305/1385/1724
	4.22	Dimensions des fourches	s*e*l (mm)	45X100X1070	45X122X1070	50X122X1070
	4.23	Tablier ISO 2328, A, B		II A	III A	III A
	4.24	Largeur du tablier	b3 (mm)	1040	1040	1145
	4.31	Garde au sol minimum	m (mm)	135	150	150
	4.32	Garde au sol, milieu empattement	m2 (mm)	135	150	150
	4.33	Largeur d'allée pour palettes de (l6 · b12) 1000 x 1200 de travers	Ast (mm)	4010	4110	4175
	4.34	Largeur d'allée pour palettes de (l6 · b12) 800 x 1200 de longueur	Ast (mm)	4210	4310	4375
4.35	Rayon de braquage	Wa (mm)	2340	2440	2485	
4.36	Rayon de braquage intérieur	b13 (mm)	825	852	852	
Performance	5.1	Vitesse de translation en charge / à vide	km/h	18/19	17/18	16/18
	5.2	Vitesse de levage en charge / à vide	mm/s	490/530	480/500	460/500
	5.3	Vitesse de descente en charge / à vide	mm/s	550/500	540/500	470/430
	5.6	Traction maximale du timon en charge / à vide (S2 5 Min.)* 2	N	19613/8336	18633/8630	17652/8826
	5.8	Pente admissible en charge / à vide max.	%	28/28,5	24/28	21/28
	5.10	Frein de service		Frein à tambour	Frein à tambour	Frein à tambour
Ligne directrice	6.1	Moteur de traction (S2 60 Min.)	kW	16,6	16,6	16,6
	6.2	Moteur de levage (S3 15%)	kW	26	26	26
	6.3	Batterie selon DIN 43531/35/36 A,B,C non		Lithium-Ion (LFP)	Lithium-Ion (LFP)	Lithium-Ion (LFP)
	6.4	Voltage batterie, capacité K5	AH/5hr	230 / 346	230 / 346 / 460	230 / 346 / 460
	6.5	Poids minimum de batterie (min.)	kg	305	305	305
Divers.	8.1	Type de contrôle		Inverter / AC	Inverter / AC	Inverter / AC
	8.2	Pression hydraulique pour accessoires	bar	ajustable	ajustable	ajustable
	8.4	Niveau sonore à l'oreille du conducteur DIN/EN 12053	dB(A)	<68	<68	<68

\* 1 Voir table pour autres levées

\* 2 Coefficient de friction  $\mu=0,6$  avec 1,6 km/h

Toutes les valeurs indiquées sont pour les chariots élévateurs standards avec équipement standard. Si le chariot est fourni avec des options, ces valeurs peuvent changer. Toutes les valeurs peuvent varier entre + 5 % et - 10 % en raison des tolérances des moteurs et systèmes et représentent des valeurs nominales déterminées dans des conditions de fonctionnement typiques. CLARK se réserve le droit de modifier les produits et les spécifications sans préavis.

# DESCRIPTION PRODUIT

## Description du produit Chariot élévateur électrique CLARK L25/35XE

Les chariots électriques CLARK de la série L25/35XE combinent des composants éprouvés avec la technologie moderne d'entraînement au lithium-ion pour offrir fiabilité, performance et efficacité. Basés sur un châssis stable de la série diesel CLARK, ils conviennent aussi bien pour l'intérieur que pour l'extérieur. Ces chariots se distinguent par une batterie Li-Ion intégrée, qui permet une utilisation quasiment sans interruption. Grâce à une maintenance réduite, des coûts d'exploitation faibles et une durée de vie plus longue, la série L25/35XE représente la prochaine génération de chariots électriques.

### Technologie au lithium-ion

Les chariots électriques de la série L25/35XE sont équipés de série d'une puissante batterie au lithium-ion. Grâce à des temps de charge rapides, le chariot peut être utilisé pratiquement sans interruption. Le système de gestion de la batterie intégré (BMS) assure un fonctionnement sûr et affiche les éventuels codes d'erreurs directement sur l'écran. Cette technologie de batterie innovante minimise les temps d'arrêt et maximise la productivité.

### Entraînement, batterie et technologie de charge

Les chariots L25/35XE sont équipés d'un puissant moteur de traction AC de 16,6 kW et d'une technologie moderne de courant triphasé de 80 volts. Trois capacités de batteries Li-Ion sont disponibles pour la série L25/35XE : 80V 230Ah, 80V 346Ah et 80V 460Ah. En option, il est possible de choisir un chargeur intégré de 80V et 35Ah. Des chargeurs externes sont également disponibles, avec des capacités de 80V 100Ah ou 200Ah, ce qui permet d'utiliser un chargeur plus puissant pour des temps de charge plus courts, selon les besoins.

### Siège conducteur

- Fonctionnel, sûr et avec peu de vibrations
- Poste de travail ergonomique avec beaucoup d'espace pour les jambes
- Grand marchepied antidérapant, placé bas, avec tôle perforée (hauteur du marchepied : 420 mm)
- Zone des pieds antidérapante avec revêtement en caoutchouc stable
- Grande poignée de maintien côté conducteur pour faciliter la montée et la descente
- Colonne de direction réglable pour plus d'espace pour les jambes et les pieds
- Petit diamètre du volant ( $\varnothing = 300$  mm)
- Commande hydraulique par levier mécanique
- Pédales de conduite et de frein disposées de manière ergonomique
- Très bonne visibilité à travers le mât et profilés de mât de levage imbriqués
- Compartiment de rangement et porte-documents

### Système de freinage et de direction

- Fonction de rampe CLARK de série, empêchant toute accélération ou recul involontaire
- Direction assistée hydraulique

### Hydrauliques

- Le grand réservoir d'huile hydraulique garantit qu'il y a toujours suffisamment d'huile hydraulique pour tous les types de mâts et d'accessoires
- Filtre de retour à plein débit filtrant l'huile à chaque retour au réservoir
- Dispositif de sécurité en cas de rupture de puissance pour augmenter la sécurité empêche une descente incontrôlée des charges

### Mât de levage

- Très bonne visibilité grâce aux mâts larges, aux cylindres centraux étroits et au design optimal du mât de levage
- Tablier de fourche robuste à 6 galets avec galets d'appui latéraux réglables
- L'amortissement du mât CLARK absorbe les chocs lors du passage entre les différents étages du mât

### Display

- Écran couleur clair et facile à lire
- Résistant aux éclaboussures (IP65)
- Accès protégé par mot de passe en cas de service
- Comportement de conduite adaptable (entre autres accélération, comportement de freinage électrique)
- Vitesse de déplacement maximale réglable via le service

## ÉQUIPEMENT SUPPLÉMENTAIRE

### Confort et ergonomie du conducteur

- Options de poste de conduite telles que sièges avec accoudoirs ou barres latérales
- Poignée de recul avec avertisseur sonore
- Contrôle de la ceinture de sécurité
- Climatisation
- Sécurité et systèmes d'alerte
- Alarme sonore de recul
- Témoins d'avertissement et feux de sécurité bleus
- Équipement du chariot et adaptations
- Pneus large et doubles
- Différentes variantes de cabines : de la protection contre les intempéries à la cabine complète avec chauffage
- Déplacement latéral
- Positionneur de fourches

### Sécurité

La série L25/35XE est certifiée CE et conforme à toutes les normes de sécurité européennes. Contactez votre revendeur CLARK local pour trouver la configuration adaptée à vos besoins.

# INFORMATIONS GÉNÉRALES

## Capacités des chariots

à différents centres de gravité

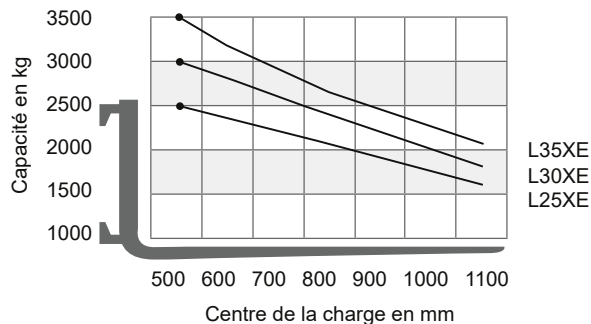

### Remarque:

Les capacités mentionnées sont uniquement applicables au mât standard en position verticale avec tablier et fourches standard, jusqu'à une hauteur de levage max. de 3195 (3165) mm. Le centre de gravité de la charge peut être déplacé d'un maximum de 100 mm par rapport au plan médian longitudinal du chariot. Le centre de gravité est déterminé depuis la face supérieure avant des fourches. Les valeurs sont basées sur une configuration de charge cubique de 1000 mm avec le centre de gravité au centre réel du cube. Si le mât est incliné vers l'avant, une réduction de capacité s'applique. Les équipements, fourches plus longues, dimensions de charge exceptionnelles et hauteurs de levage supérieures peuvent réduire la capacité.

Veillez contacter votre distributeur CLARK pour plus d'informations.

## Tableau des mâts L35XE

Type de mât	Hauteur de fourche (h3) mm	Mât abaissé (h1) mm	Mât déployé (h4)		Levée libre (h2)	
			avec dossier de charge mm	sans dossier de charge mm	avec dossier de charge mm	sans dossier de charge mm
Standard	1985	1590	3215	2733	110	110
	2545	1870	3775	3293		
	2845	2020	4075	3593		
	3165	2180	4395	3913		
	3300	2233	4526	4044		
	3500	2333	4726	4244		
	3590	2470	4819	4337		
	3725	2545	4955	4473		
	4030	2815	5255	4773		
	4245	3015	5471	4989		
	4485	3245	5711	5229		
Triplex	3680	1870	4899	4439	651	1111
	4140	2020	5359	4899	801	1261
	4620	2180	5839	5379	961	1421
	5030	2320	6249	5789	1101	1561
	5340	2470	6559	6099	1251	1711
	5560	2545	6779	6319	1326	1786
	5920	2705	7139	6679	1486	1946
	6190	2815	7409	6949	1596	2056
	6650	3015	7869	7409	1796	2256
	7135	3245	8354	7894	2026	2486

Toutes les valeurs peuvent varier entre + 5 % et - 10 % en raison des tolérances des moteurs et systèmes et représentent des valeurs nominales déterminées dans des conditions de fonctionnement typiques. Les données de performance représentent les valeurs nominales atteintes dans les conditions d'utilisation habituelles de la machine. CLARK se réserve le droit de modifier les produits et les spécifications sans préavis.

## Tableau des mâts L20/30XE

Type de mât	Hauteur de fourche (h3)	Mât abaissé (h1)	Mât déployé (h4)		Levée libre (h2)	
			avec dossier de charge	sans dossier de charge	avec dossier de charge	sans dossier de charge
	mm	mm	mm	mm	mm	mm
Standard	2015	1575	3235	2611	110	110
	2575	1855	3795	3171		
	2875	2005	4095	3471		
	3195	2165	4415	3791		
	3300	2218	4521	3897		
	3500	2318	4720	4096		
	3725	2455	4944	4320		
	3860	2530	5080	4456		
	4165	2800	5384	4760		
	4380	3000	5600	4976		
	4620	3230	5840	5216		
5170	3495	6390	5766			
Triplex	3860	1855	5079	4483	636	1232
	4320	2005	5539	4943	786	1382
	4500	2065	5719	5123	846	1477
	4800	2165	6019	5423	946	1542
	5210	2305	6429	5833	1086	1682
	5520	2455	6739	6143	1236	1832
	5740	2530	6959	6363	1311	1907
	6100	2690	7319	6723	1471	2067
	6370	2800	7589	6993	1581	2177
	6830	3000	8049	7453	1781	2377
7315	3230	8534	7938	2011	2607	
HI-LO	2935	2005	4155	3559	786	1382
	3255	2165	4475	3879	946	1542
	3530	2305	4750	4154	1086	1682
	3760	2455	4980	4384	1236	1832
	3910	2530	5128	4532	1311	1907

Toutes les valeurs peuvent varier entre + 5 % et - 10 % en raison des tolérances des moteurs et systèmes et représentent des valeurs nominales déterminées dans des conditions de fonctionnement typiques. Les données de performance représentent les valeurs nominales atteintes dans les conditions d'utilisation habituelles de la machine. CLARK se réserve le droit de modifier les produits et les spécifications sans préavis.

Concessionnaire:

CLARK Europe GmbH

Dr.- Alfred-Herrhausen-Allee 33

D - 47228 Duisburg / Allemagne

Tel. +49 (0)2065 499 13-0

Fax +49 (0)2065 499 13-290

email: info-europe@clarkmheu.com

www.clarkmheu.com